

# Upute za uporabu Perilica ekstraktor

**WE170V**  
**PNC 914535416**



**Electrolux**  
PROFESSIONAL



# Sadržaj

## Sadržaj

1	Sigurnosne informacije .....	5
1.1	Sigurnost djece i ranjivih osoba .....	5
1.2	Postavljanje .....	6
1.3	Električno povezivanje .....	6
1.4	Priključak za vodu .....	7
1.5	Uporaba .....	7
1.6	Njega i čišćenje .....	7
1.7	Unutarnja rasvjeta .....	7
1.8	Usluga .....	7
1.9	Odlaganje .....	8
2	Uvjeti i iznimke od jamstva .....	9
3	Opis proizvoda .....	10
4	Pribor .....	11
4.1	Komplet za slaganje .....	11
4.2	Postolje s ladicom .....	12
4.3	Komplet za sidrenje .....	12
4.4	Vanjski dozator deterdženta .....	12
5	Prije prvog korištenja .....	13
6	Upravljačka ploča .....	14
6.1	Zaslon .....	15
7	Programi .....	16
8	Opcije .....	18
8.1	.....	18
8.2	.....	18
8.3	.....	18
8.4	.....	18
8.5	.....	18
8.6	.....	18
9	Postavke .....	19
9.1	Zvučni signali .....	19
9.2	Roditeljska zaštita .....	19
9.3	Trajno dodatno ispiranje .....	19
10	Svakodnevna upotreba .....	20
10.1	Umetanje rublja .....	20
10.2	Instaliranje zaklopke za tekući deterdžent .....	20
10.3	Korištenje deterdženta i aditiva .....	21
10.4	Odjeljci za deterdžent .....	21
10.5	Tekući deterdžent ili deterdžent u prahu .....	21
10.6	Aktiviranje aparata .....	21
10.7	Postavljanje programa .....	22
10.8	Pokretanje programa .....	22
10.9	Pokretanje programa s odgođenim početkom .....	22
10.10	Otkazivanje odgođenog početka .....	22
10.11	Prekidanje programa i mijenjanje opcija .....	22
10.12	Poništavanje programa u tijeku .....	23
10.13	Na kraju programa .....	23
10.14	Opcija AUTO ISKLJUČ .....	23
11	Savjeti i informacije .....	24
11.1	Punjenje rubljem .....	24
11.2	Tvrdokorne mrlje .....	24
11.3	Vrsta i količina deterdženta .....	25
11.4	Ekološki savjeti .....	25
11.5	Tvrdoća vode .....	25
12	Njega i čišćenje .....	26
12.1	Periodični plan čišćenja .....	26
12.2	Vanjsko čišćenje .....	26
12.3	Otklanjanje kamenca .....	26
12.4	Pranje zbog održavanja .....	26
12.5	Brtva na vratima .....	27
12.6	Čišćenje bubnja .....	27

# Sadržaj

---

12.7 Čišćenje dozatora za deterdžent .....	27
12.8 Čišćenje ulaznih crijeva i filtera ventila .....	27
13 Otklanjanje problema.....	28
13.1 Šifre alarma i mogući kvarovi .....	28
14 Otvaranje vrata u slučaju nužde.....	29
15 Tehnički podaci .....	31
15.1 Električno povezivanje.....	31
16 Informacije o odlaganju .....	32
16.1 Odlaganje aparata na kraju vijeka trajanja.....	32
16.2 Odlaganje ambalaže .....	32

Proizvođač zadržava pravo izmjene dizajna i specifikacija komponenti.

## 1 Sigurnosne informacije

Prije početka instalacije i upotrebe ovog aparata, pažljivo pročitajte isporučene upute. Proizvođač nije odgovoran za bilo koju ozljedu ili štetu koja je rezultat nepravilne instalacije ili korištenja. Upute uvijek držite na sigurnom i pristupačnom mjestu za buduće potrebe.



Prije uporabe uređaja pročitajte upute

### 1.1 Sigurnost djece i ranjivih osoba

- Ovaj aparat mogu koristiti i djeca u dobi od 8 godina i starija i osobe sa smanjenim tjelesnim, osjetilnim ili mentalnim sposobnostima ako su bile pod nadzorom ili su dobile upute o korištenju aparata na siguran način i shvaćaju koje su opasnosti s njima povezan.
- Djeca u dobi između 3 i 8 godina i osobe s vrlo izraženim i složenim oblicima invaliditeta trebaju se držati podalje od aparata osim ako nisu pod stalnim nadzorom.
- Djeca u dobi mlađoj od 3 godine trebaju se držati podalje od aparata osim ako nisu pod stalnim nadzorom.
- Nemojte dozvoliti da se djeca igraju s aparatom.
- Svu ambalažu držite podalje od djece i zbrinjavajte je na odgovarajući način.
- Deterdžente držite podalje od djece.
- Djecu i kućne ljubimce držite podalje od aparata ako su vrata otvorena.
- Djeca ne smiju obavljati čišćenje i korisničko održavanje aparata bez nadzora.

## 1.2 Postavljanje

- Ovaj aparat namijenjen je za kućanstvo i komercijalnu upotrebu.
- Slijedite upute za instalaciju isporučenu s aparatom.
- Uklonite svu ambalažu i tranzitne vijke.
- Tranzitne vijke čuvajte na sigurnom mjestu. Ako ćete aparat u budućnosti premještati, morat ćete ih ponovno pričvrstiti kako biste blokirali bubanj i spriječili unutarnje oštećivanje.
- Uvijek budite oprezni prilikom pomicanja aparata jer je težak. Uvijek koristite zaštitne rukavice i zatvorenu obuću.
- Nemojte instalirati oštećen aparat.
- Budite sigurni da je aparat stabilan tijekom prijevoza.
- Uvjerite se da je aparat odspojen od električnog napajanja tijekom instalacije, održavanja i popravaka i da se ne može ponovno spojiti sve dok se posao ne obavi do kraja.
- Aparat ne postavljajte ili ne upotrebljavajte na mjestima gdje temperatura može biti niža od 0 °C ili gdje je izložen vremenskim utjecajima.
- Uvjerite se da su svi zdravstveni i sigurnosni propisi poštovani kada je aparat instaliran u komercijalnom/ javnom okruženju.
- Aparat nemojte instalirati na pokretnu platformu (npr. na brod).
- Površina poda na kojem će se aparat instalirati mora biti ravna, stabilna, otporna na toplinu i čista.
- Budite sigurni da postoji cirkulacija zraka između aparata i poda.
- Ventilacijski otvori na dnu (ako postoje) ne smiju biti prekriveni tepihom.
- Prilagodite nožice kako biste osigurali dovoljno prostora između aparata i tepiha.
- Aparat nemojte instalirati iza vrata na zaključavanje, kliznih vrata ili vrata sa šarkom na suprotnoj strani, koja bi spriječila potpuno otvaranje vrata aparata.
- Ispod aparata ne stavljajte spremnik za prikupljanje vode koja možda curi. Kontaktirajte ovlašteni servisni centar kako biste provjerili koji se pribor može upotrijebiti.

## 1.3 Električno povezivanje

- Aparat mora biti pravilno uzemljen. Proizvođač nije odgovoran za posljedice neadekvatnog sustava uzemljenja.
- Uvijek koristite pravilno instaliranu utičnicu sa zaštitom od strujnog udara.
- Uvjerite se da su parametri na nazivnoj pločici kompatibilni s električnim nazivnim vrijednostima mrežnog napajanja.
- Ne koristite višestruke utičnice niti produžne kabele.
- Pazite da ne oštetite mrežni utikač i kabel napajanja.
- Ako je priključni kabel napajanja oštećen, mora ga zamijeniti proizvođač, njegov Ovlašteni servisni centar ili osobe sličnih kvalifikacija da bi se izbjegla električna opasnost.
- Utikač mrežnog kabela napajanja uključite u utičnicu tek po završetku postavljanja. Provjerite postoji li nakon montaže pristup mrežnom utikaču.
- Kabel ili utikač mrežnog napajanja nikada ne dirajte mokrim rukama.
- Nemojte povlačiti električni kabel kako biste isključili aparat. Uvijek izvlačite utikač za mrežno napajanje.
- Samo za Ujedinjeno Kraljevstvo i Irsku: Aparat ima električni utikač od 13 A. Ako je potrebno zamijeniti osigurač u utikaču, koristite osigurač od 13 A ASTA (BS 1362).

#### 1.4 Priključak za vodu

- Ne oštećujte crijeva za vodu.
- Aparat treba spojiti na vodovod pomoću novih isporučenih kompleta crijeva. Stari kompleti crijeva ne smiju se ponovno koristiti.
- Prije spajanja na nove cijevi, cijevi koje se nisu koristile dulje vrijeme, gdje su izvedeni popravci ili su ugrađeni novi uređaji (vodomjeri itd.), pustite da voda teče dok ne postane čista i bistra.
- Radni tlak vode (minimalni i maksimalni) mora biti između 0,5 bara (0,05 MPa) i 10 bara (1,0 MPa).
- Uvjerite se da nema vidljivih curenja vode tijekom i nakon prve uporabe aparata.

#### 1.5 Uporaba

- Ne mijenjajte specifikaciju aparata.
- Pridržavajte se sigurnosnih uputa na ambalaži deterdženta.
- Pridržavajte se maksimalne količine tereta od 8,0 kg (pogledajte odjeljak „Programi“).
- Ne stavljajte zapaljive proizvode ili mokre predmete sa zapaljivim proizvodima u aparat, blizu aparata ili na aparat.
- Provjerite jeste li iz rublja uklonili sve metalne predmete.
- Ne dodirujte staklo na vratima dok program traje. Staklo može biti vruće.

#### 1.6 Njega i čišćenje

- Prije održavanja aparat isključite a utikač izvucite iz utičnice mrežnog napajanja.
- Aparat nemojte čistiti vodenom prskalicom i parom.
- Aparat očistite vlažnom mekom krpom. Koristite samo neutralne deterdžente. Ne koristite abrazivne proizvode, abrazivne krpice za čišćenje, otapala ili metalne predmete.

#### 1.7 Unutarnja rasvjeta



#### Upozorenje



Rizik od ozljede.

- Vidljivo LED zračenje, ne gledajte izravno u zraku.
- Za zamjenu unutarnje rasvjete obratite se ovlaštenom servisnom centru.

#### 1.8 Usluga

- Za popravak aparata obratite se ovlaštenom servisnom centru.
- Smiju se upotrebljavati samo odobreni rezervni dijelovi, pribor i potrošni materijal.
- Imajte na umu da samostalni ili neprofesionalni popravak može imati sigurnosne posljedice i može poništiti jamstvo.
- Što se tiče žarulje(a) unutar ovog proizvoda i rezervnih žarulja koje se prodaju zasebno: Ove žarulje namijenjene su da izdrže ekstremne fizikalne uvjete u kućanskim aparatima, poput temperature, vibracija, vlage ili namijenjene su signalizaciji informacija o radnom stanju aparata. Nisu namijenjene za druge primjene i nisu pogodne za osvjetljenje u kućanstvu.

**1.9 Odlaganje**

- Odspojite aparat od mrežnog električnog i vodenog napajanja.
- Odrežite mrežni električni kabel blizu aparata i odložite ga.
- Skinite kvake za vrata da biste spriječili zatvaranje djece ili kućnih ljubimaca u bubnju.



## 2 Uvjeti i iznimke od jamstva

Ako kupnja ovog proizvoda uključuje pokrivanje jamstvom, jamstvo se omogućava u skladu s lokalnim propisima i podliježe instaliranju i korištenju proizvoda za navedene svrhe i to kako je opisano u odgovarajućoj dokumentaciji opreme.

Jamstvo će se moći primjenjivati samo ako je kupac koristio izvorne rezervne dijelove i ako je izvršio održavanje u skladu s dokumentacijom za korisnike i održavanje društva Electrolux Professional dostupnom u papirnatom ili elektroničkom obliku.

Electrolux Professional izrazito preporučuje korištenje odobrenih sredstava Electrolux Professional za čišćenje, ispiranje i uklanjanje kamenca kako bi se postigli optimalni rezultati i dugoročno očuvala učinkovitost proizvoda.

Jamstvo društva Electrolux Professional ne pokriva sljedeće:

- putne troškove usluge dostave i preuzimanja proizvoda;
- postavljanje;
- obuku o načinu rada/rukovanja;
- zamjenu (i/ili isporuku) potrošnih dijelova osim ako do njih nije došlo zbog nedostataka u materijalima ili izradi prijavljenih u roku od jednog (1) tjedna od pojave kvara;
- ispravak vanjskog ožičenja;
- ispravak neovlaštenih popravaka, kvarova i neučinkovitog rada prouzročenih i/ili izazvanih;
  - nedovoljan/ili nepravilan kapacitet električnih sustava (struje/napona/frekvencije, uključujući i njihov nagli porast i/ili prekid rada);
  - neodgovarajući ili prekinuti dovod vode, vodene pare, zraka, plina (uključujući nečistoće i/ili svega što nije usklađeno s tehničkim zahtjevima za svaki aparat);
  - vodovodne instalacije, komponente ili potrošne proizvode za čišćenje koje proizvođač nije odobrio;
  - nemar kupca, pogrešnu upotrebu, zloupotrebu i/ili neusklađenost s uputama za upotrebu i održavanje detaljno opisanim u odgovarajućoj dokumentaciji opreme;
  - nepravilnu ili lošu: instalaciju, popravak, održavanje (uključujući neovlašteno prepravljavanje, izmjene ili popravke koje su izvršile treće osobe ili neovlaštene treće osobe) i izmjenu sigurnosnih sustava;
  - upotrebu neoriginalnih komponenti (npr.: potrošnih dijelova, dijelova podložnih habanju, ili rezervnih dijelova);
  - okolišne uvjete koji izazivaju toplinski (npr. pregrijavanje/smrzavanje) ili kemijski (npr. korozija/oksidacija) stres;
  - strana tijela smještena u proizvod ili povezana s njim;
  - nesreće ili djelovanje više sile;
  - prijevoz i rukovanje, uključujući ogrebotine, udubljenja, okrhnuća, i/ili ostala oštećenja na površinskom sloju proizvoda, osim ako je do takvih oštećenja došlo zbog nedostataka u materijalima ili izradi i ako su prijavljena u roku od jednog (1) tjedna nakon isporuke osim ako nije drukčije dogovoreno;
- proizvod čiji su originalni serijski brojevi uklonjeni, izmijenjeni ili ih nije moguće odmah utvrditi;
- zamjenu žarulja, filtara ili bilo koji od zamjenskih dijelova;
- bilo koji pribor i softver koji nije odobrilo ili navelo društvo Electrolux Professional.

Jamstvo ne uključuje aktivnosti redovitog održavanja (uključujući i dijelove potrebne za njih) ili nabavu sredstava za čišćenje osim ako to nije specifično pokriveno bilo kojim lokalnim ugovorom, podložno lokalnim odredbama i uvjetima.

Na mrežnom mjestu društva Electrolux Professional potražite popis ovlaštene korisničke službe.

### 3 Opis proizvoda

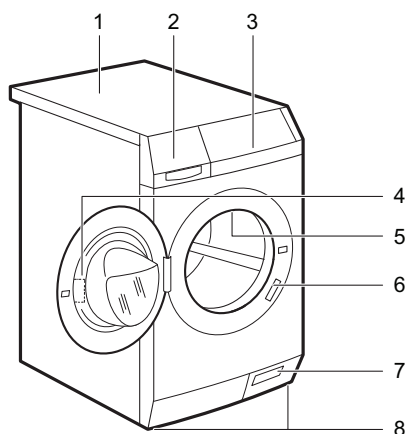

fig.X02928

1	Radna ploča
2	Dozator deterdženta
3	Upravljačka ploča
4	Ručica na vratima
5	Unutarnje svjetlo
6	Nazivna pločica
7	Filtar odvodne pumpe i otvaranje vrata u hitnom slučaju
8	Nožica za niveliranje aparata

Nazivna pločica sadrži naziv modela (A), broj proizvoda (B), nazivne električne podatke (C) i serijski broj (D).

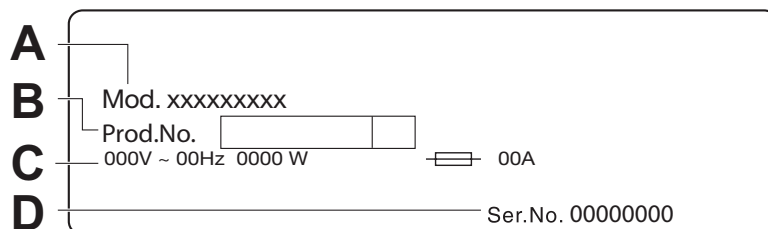

fig.X02929

## 4 Pribor

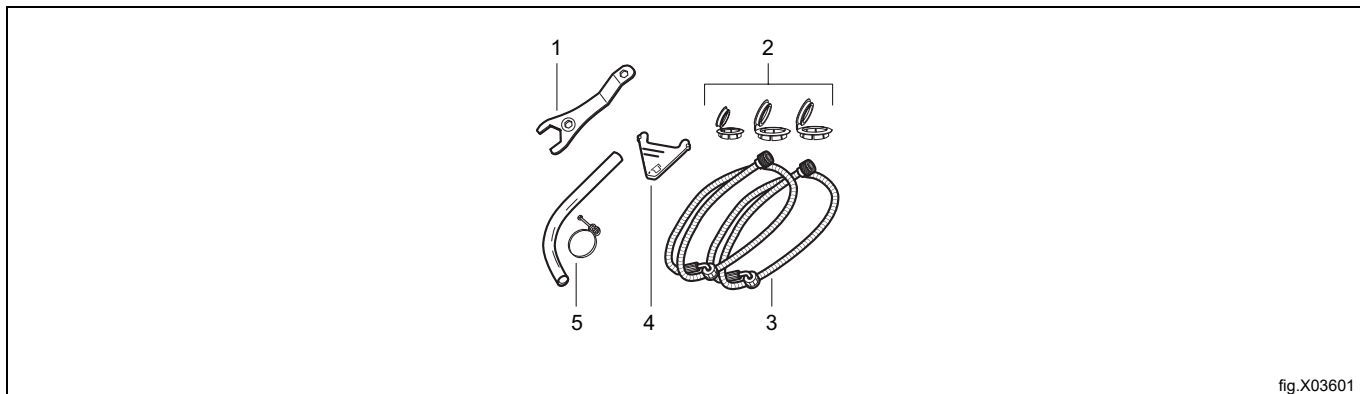

fig.X03601

1	<b>Ključ</b> Za odvijanje tranzitnih vijaka.
2	<b>Plastični čepovi</b> Za zatvaranje rupa na stražnjoj strani aparata nakon vađenja tranzitnih vijaka.
3	<b>Dovodna crijeva</b> Za priključenje aparata na slavinu s hladnom i vrućom vodom: plava kapica za crijevo za hladnu i crvena kapica za crijevo za vruću vodu.
4	<b>Zaklopka za tekući deterdžent</b> Za usporavanje protoka tekućeg deterdženta.
5	<b>Odvodno crijevo i obujmica</b> Za spajanje aparata s odvodnim sustavom. Upotrijebite obujmicu da biste dobro pritegnuli odvodno crijevo. Ako je potrebno, odvodno crijevo može se prerezati i skratiti.

### 4.1 Komplet za slaganje

Ono je dostupno kod vašeg ovlaštenog prodavača.

Komplet za slaganje može se koristiti samo sa bubnjastim sušilicama rublja navedenima u prospektu. Pogledajte priloženi prospekt. Pažljivo pročitajte upute dostavljene s priborom.

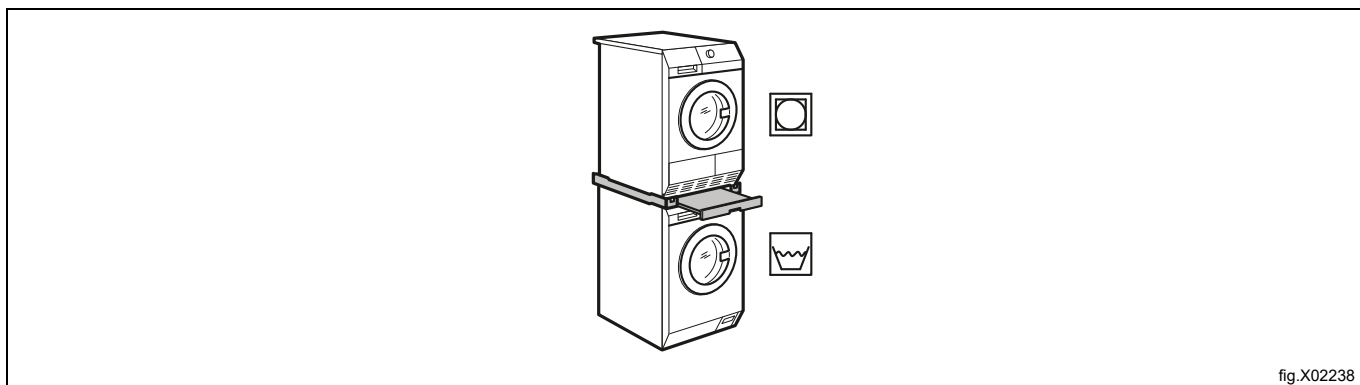

fig.X02238

## 4.2 Postolje s ladicom

To je dostupno kod vašeg ovlaštenog prodavača

Služi za stavljanje aparata na višu razinu, što olakšava punjenje i vađenje rublja.

Ladica se može koristiti za čuvanje rublja npr. : ručnika, proizvoda za čišćenje i još mnogo toga.

Pažljivo pročitajte upute dostavljene s priborom.

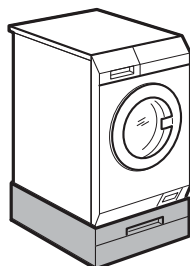

fig.X02240A

## 4.3 Komplet za sidrenje

To je dostupno kod vašeg ovlaštenog prodavača

Ako aparat postavljate na betonsku podlogu, uvjerite se da ste naručili odgovarajući komplet za sidrenje.

Pažljivo pročitajte upute dostavljene s priborom.

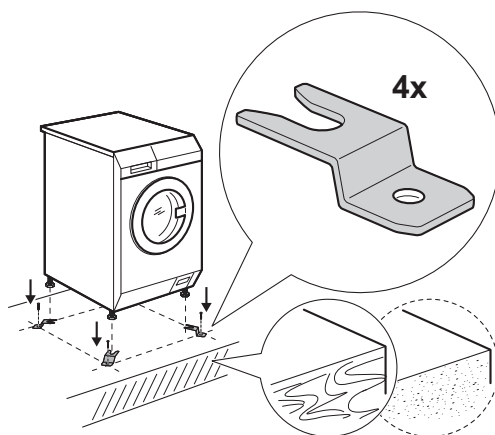

fig.X02931

## 4.4 Vanjski dozator deterdženta

To je dostupno kod vašeg ovlaštenog prodavača

Tekući deterdžent može se napuniti automatski iz vanjskog dozatora.

Pažljivo pročitajte upute dostavljene s priborom.

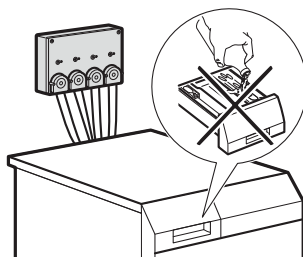

fig.X02932

---

### 5 Prije prvog korištenja

1. Uvjerite se da su skinuti svi tranzitni vijci.
2. Uvjerite se da su dostupni priključci za električnu energiju i vodu.
3. Stavite 2 litre vode u pretinac deterdženta za fazu pranja. Time se aktivira sustav pražnjenja.
4. U odjeljak stavite malu količinu deterdženta za fazu pranja.
5. Postavite i pokrenite program za pamuk na najvišoj temperaturi bez odjeće. Na taj se način uklanja sva prljavština iz bubnja i kade bubnja.

## 6 Upravljačka ploča

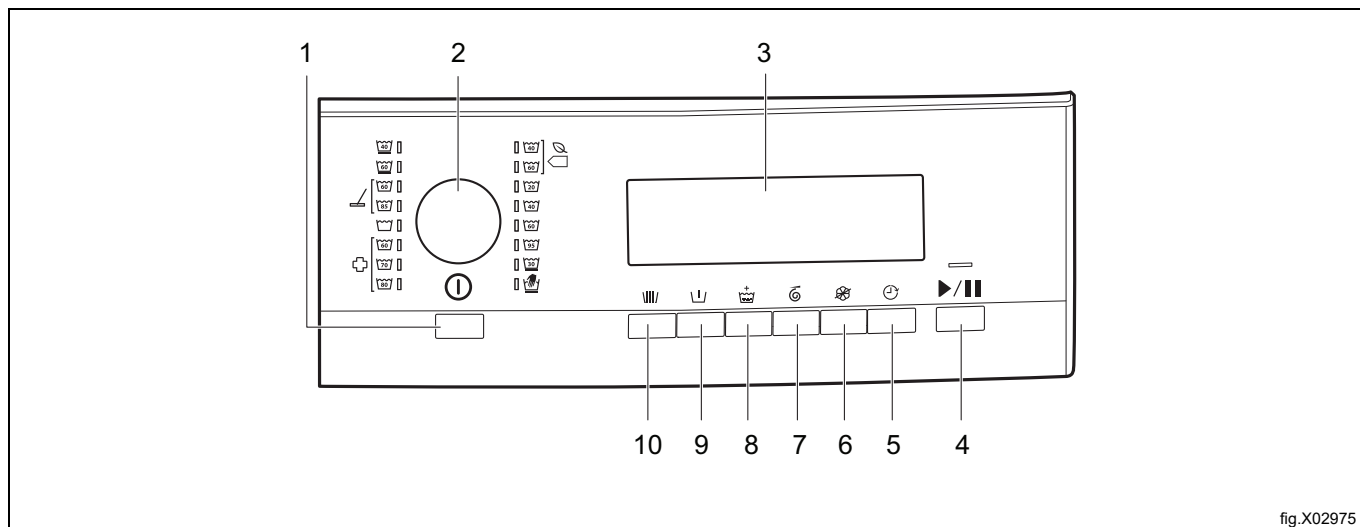

fig.X02975

1	Tipka za automatsko isključivanje ⓐ
2	Gumb programa
3	Zaslon
4	Gumb za pokretanje/pauzu ▶
5	Gumb za odgodu pokretanja ⌚
6	Gumb opcije bez omekšivača 🚫
7	Gumb za vrijeme vrtnje 🌀
8	Gumb za dodatno ispiranje + 🚰
9	Gumb za pretpranje 🚰
10	Gumb namakanja 🚰

6.1 Zaslou

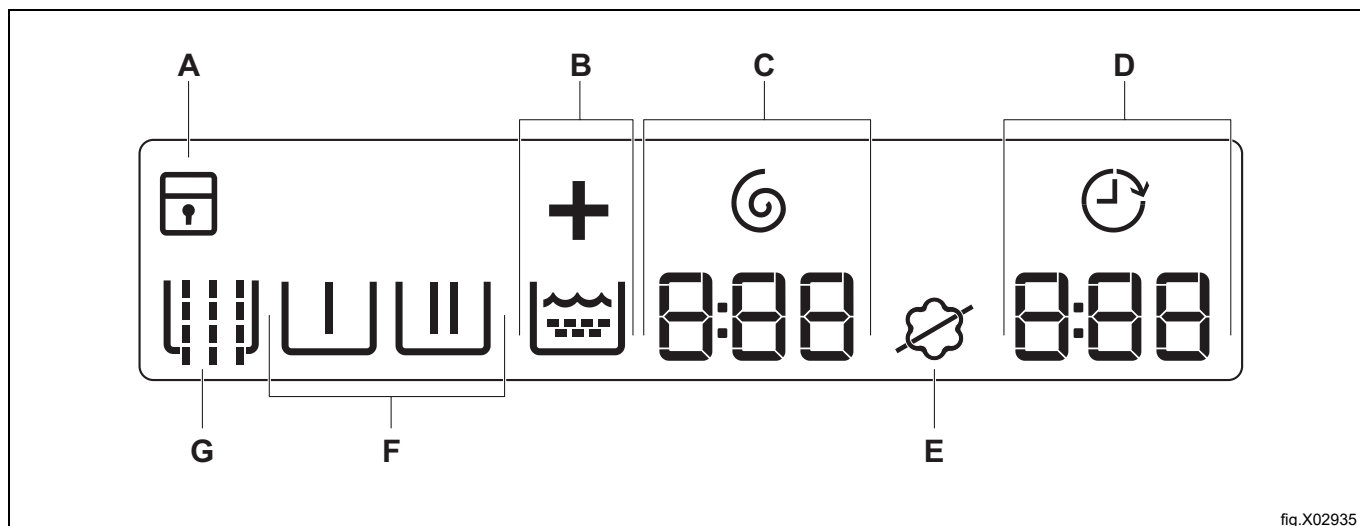











fig.X02935

Simbol na zaslonu		Opis simbola
A		Zaključavanje za zaštitu djece je aktivirano.
		Zaključavanje za zaštitu djece je deaktivirano.
B		Simbol dodatnog ispiranja.  ako simbol pokazuje fazu ispiranja, a „+“ se pali kada je odabrano Dodatno ispiranje.
C		Indikator i simbol Vrijeme centrifuge. Znamenke prikazuju minute i sekunde.
D		Indikator odgođenog početka.
		Vrijeme programa Kada se program pokrene, vrijeme programa smanjuje se u koracima od 1 minute. Znamenke pokazuju sate i minute.
		Odgođeni početak Kada pritisnete gumb za odgođeni početak, zaslon pokazuje odgođeno vrijeme početka.
		Šifre alarma Ako je aparat u kvaru, zaslon pokazuje šifre alarma. Pogledajte odjeljak „Otklanjanje problema“.
		Zaslon prikazuje ovu poruku za nekoliko sekundi kada: <ul style="list-style-type: none"> <li>• Ne možete postaviti funkciju s pomoću programa.</li> <li>• Pokušate promijeniti program dok radi.</li> </ul>
		Kada je program završen.
E		Simbol za omekšivač: aparat ne puni uredno omekšivač.
		Simbol Nema omekšivača: aparat ne puni omekšivač.
F		Simboli faza Kada je postavljen program, uključuju se svi simboli faza koji se odnose na program. Kada program započne, trepće simbol faze koja se trenutno izvodi. Kad je faza dovršena, simbol neprekidno svijetli.
		Faza pretpranja
		Faza pranja
		Faza centrifuge
G		Simbol zapornica

## 7 Programi

Sljedeća tablica pokazuje dostupne programe i njihov kratak opis:

Program Raspon temperature <sup>1</sup>	Maksimalno punjenje <sup>2</sup>	Referentna br- zina centrifuge	Vrijeme centrifuge	Opis
Eco <sup>3</sup> 	4.0 kg	1400 o/min	540 – 5 sekundi	Bijeli i šareni pamuk postojanih boja. Uobičajeno zaprljani predmeti. Smanjuje se potrošnja energije i produljuje se vrijeme programa, osiguravajući dobre rezultate pranja.
Hladno 	4.0 kg	1200 o/min	120 – 5 sekundi	Pamučni i sintetički predmeti malo zaprljani ili nošeni samo jednom.
Pamuk 	8.0 kg	1400 o/min	360 – 5 sekundi	Bijeli pamuk <sup>4</sup> Uobičajeno i malo zaprljano rublje.
Pamuk 	8.0 kg	1400 o/min	360 – 5 sekundi	Pamuk u boji <sup>5</sup> Uobičajeno i malo zaprljano rublje.
Nježno 	4.0 kg	1200 o/min	120 – 5 sekundi	Osjetljive tkanine kao što su akril, viskoza i miješane tkanine zahtijevaju nježnije pranje. Normalno zaprljani artikli
Ručno pranje 	2.0 kg	1200 o/min	120 – 5 sekundi	Vuneni predmeti perivi u perilici, vuneni predmeti koji se peru ručno i ostale tkanine sa simbolom „ručno pranje“. <sup>6</sup>
Sintetika 	4.0 kg	1200 o/min	120 – 5 sekundi	Sintetički ili predmeti od miješane tkanine. Uobičajeno zaprljani predmeti.
Mikrovlakna 	8.0 kg	1400 o/min	240 – 5 sekundi	Program za krpe za pod, radnu odjeću i poseban program za mikrovlakna. Program provodi automatsku fazu pretpranja.
Ispiranje I odstranjiva- nje vode 	8.0 kg	1400 o/min	540 – 5 sekundi	Za ispiranje i vrtnju rublja. Sve tkanine, osim vunениh i vrlo delikatnih tkanina. Smanjite brzinu centrifuge u skladu s vrstom rublja.
Dezinfekcija 	8.0 kg	1400 o/min	360 – 5 sekundi	Ovaj program uklanja grinje i slične mikroorganizme. Program provodi automatsku fazu pretpranja.

1. Ako je spojena, topla voda se puni samo u programima Eco, Hladno, Sintetika, Mop i Dezinfekcija kada je zadana temperatura 40°C ili viša.

2. Za optimalni rezultat preporučuje se maksimalno punjenje naznačeno za svaki program.

3. U skladu s Uredbom Vijeća EU 2019/2023, ovaj program na 40 °C može čistiti normalno zaprljano pamučno rublje za koje je navedeno da je perivo na 40 °C ili 60 °C, zajedno u istom ciklusu.

4. Treba koristiti deterdžent s izbjeljivačem.

5. Treba koristiti deterdžent bez izbjeljivača.

6. Tijekom ovog ciklusa bubanj se polako okreće kako bi se osiguralo nježno pranje. Može se činiti da se bubanj ne okreće ili se ne okreće pravilno, ali to je normalno za ovaj program.



## Kompatibilnost opcija programa

Program	Zapornica	Pretpiranje	Dodatno ispiranje	Vrijeme centrifuge	Nema omekšivača	Odgodeni početak
Eco 40-60 °C	-	-	-	X	-	X
	-	-	X	X	-	X
Pamuk	X	X	X	X	X	X
Nježno 30 °C	X	X	X	X	X	X
Ručno pranje	-	-	-	X	X	X
Sintetika 40°-60°C	X	X	X	X	X	X
Mikrovlakna	X <sup>1</sup>	X	X	X	X	X
Ispiranje I odstranjiva-nje vode	-	-	X	X	-	X
Dezinfekcija	X	X <sup>1</sup>	X	X	X	X

1. Ova opcija automatski se provodi i ne može se ukloniti iz programa.

## 8 Opcije

### 8.1

Pritisnite ovu tipku kako biste dodali fazu predispiranja bez deterdženta prije pranja.

Na zaslonu se prikazuje povezani indikator 

### 8.2

Pomoću ove opcije možete programu dodati fazu pretpranja.

Koristite ovu opciju za jako zaprljano rublje.

Kada postavite ovu opciju, trajanje programa se produžuje.

Na zaslonu se prikazuje povezani indikator 

### 8.3

Pomoću ove opcije možete programu dodati nekoliko ispiranja.

Ovu opciju koristite za osobe koje su alergične na deterdžente i u područjima s mekom vodom.

Na zaslonu se prikazuje povezani indikator 

### 8.4

Pritiskom na ovu tipku možete smanjiti vrijeme centrifuge. Jednom kada postignete minimalno vrijeme (5 sekundi) ponovno počinje od maksimalnog vremena.

Na zaslonu se prikazuje povezani indikator 

### 8.5

Pritisnite ovu tipku kako biste isključili punjenje omekivača.

Na zaslonu se prikazuje povezani indikator 

Ponovno pritisnite ovu tipku, omekšivač se puni normalno.

Na zaslonu se prikazuje povezani indikator 

### 8.6

Pomoću ove opcije možete odgoditi početak programa od 30 minuta do 24 sata.



Na zaslonu se prikazuje povezani indikator 

## 9 Postavke

### 9.1 Zvučni signali



Zvučni signali oglašavaju se kada:



- Uključite aparat.
- Birate program.
- Isključite aparat.
- Pritisnete neku od tipki.
- Program je završen.
- Aparat u kvaru.

Za aktiviranje/deaktiviranje zvučnih signala, pritisnite  i  u isto vrijeme 6 sekundi.  
Ako isključite zvučne signale, oni će nastaviti s radom ako dođe do kvara aparata.



### 9.2 Roditeljska zaštita

Pomoću ove opcije možete spriječiti da se djeca igraju s upravljačkom pločom.

Za aktiviranje/deaktiviranje ove opcije, pritisnite  i  gumb istovremeno sve dok se odgovarajući indikator ne uključi na zaslonu:

- Uključena roditeljska zaštita: 
- Isključena roditeljska zaštita: 

Možete aktivirati ovu opciju:

- Nakon što pritisnete  gumb, opcije i gumb programa se zaključavaju.
- Prije nego što pritisnete  gumb, aparat se ne može pokrenuti.

Ako aparat radi na kovanice, roditeljska zaštita se automatski aktivira 5 minuta nakon početka programa.

### 9.3 Trajno dodatno ispiranje

Ovom funkcijom možete trajno uključiti dodatno ispiranje kada podesite novi program.

- Za aktiviranje/deaktiviranje ove opcije pritisnite  i  u isto vrijeme dok se indikator  ne uključi/isključi.

## 10 Svakodnevna upotreba



### Upozorenje



Pogledajte odjeljke „Sigurnosne informacije“.

### 10.1 Umetanje rublja

1. Povucite ručku kako biste otvorili vrata.
2. Protresite artikle prije nego što ih stavite u aparat.
3. Stavite rublje u bubanj, jedan po jedan artikl. Pazite da ne stavite previše rublja u bubanj.
4. Zatvorite vrata.



### Oprez



Pazite da se rublje nije zadržalo između brtve i vrata. Postoji opasnost od istjecanja vode ili oštećenja rublja.

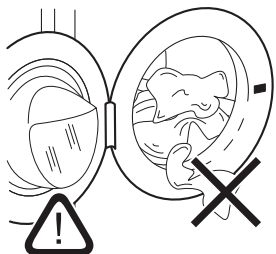



fig.X03521

### 10.2 Instaliranje zaklopke za tekući deterdžent

- Otvorite dozator deterdženta.
- Instalirajte zaklopku za tekući deterdžent u pretinac: 

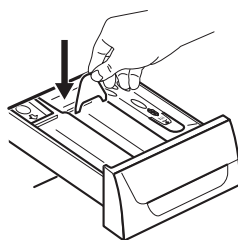

fig.X03522

### 10.3 Korištenje deterdženta i aditiva

1. Izmjerite količinu deterdženta i omekšivača tkanine.
2. Stavite deterdžent i omekšivač tkanine u pretince.
3. Pažljivo zatvorite dozator deterdženta.

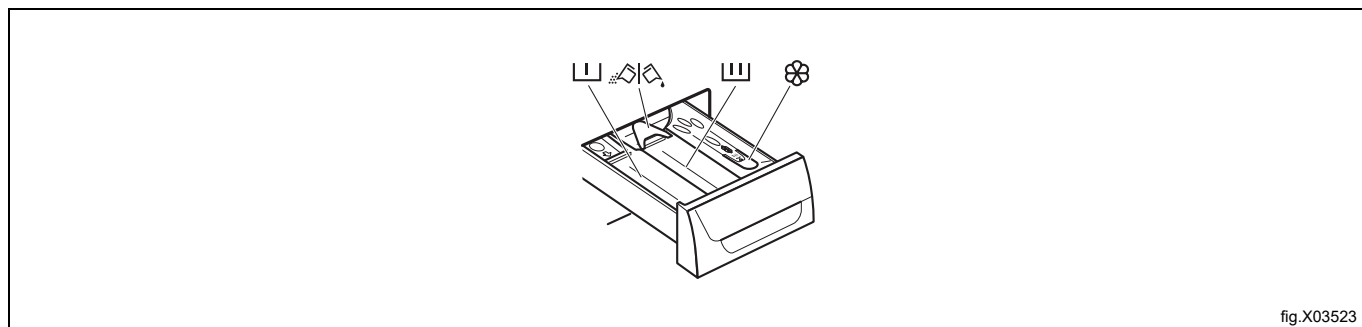

fig.X03523

### 10.4 Odjeljci za deterdžent

Oprez

Koristite samo navedene deterdžente za perilice s ekstraktorom.

Uvijek se pridržavajte uputa koje se nalaze na pakiranju deterdženata.

	Pretinac za deterdžent za fazu pretpranja.
	Pretinac za deterdžent za fazu pranja.
	Pretinac za tekuće aditive (omekšivač rublja, štirka).
	Zaklopka za deterdžent u prahu ili tekući deterdžent.

### 10.5 Tekući deterdžent ili deterdžent u prahu

- Položaj A za deterdžent u prahu (tvornička postavka).
- Položaj B za tekući deterdžent.

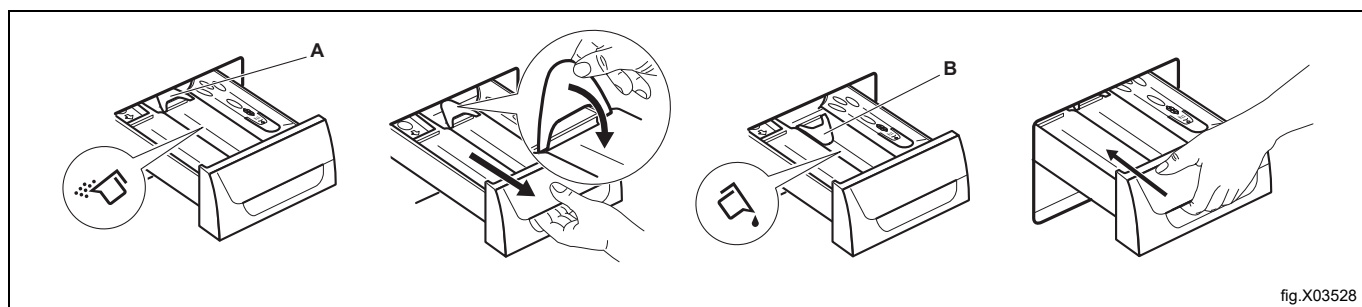

fig.X03528

Kada koristite tekući deterdžent:

- Ne koristite želatinozne ili guste tekuće deterdžente.
- Ne stavljajte tekućinu iznad maksimalne razine.
- Ne postavljajte fazu pretpranja.
- Ne postavljajte odgođeni početak.

### 10.6 Aktiviranje aparata

Pritisnite gumb da biste aktivirali aparat. Oglašava se zvuk (ako je aktiviran).

## 10.7 Postavljanje programa

1. Okrenite gumb programa i postavite program:
  - Uključuje se indikator odgovarajućeg programa. Oglašava se zvuk (ako je aktiviran).
  - Indikator gumba za pokretanje/pauzu trepće.
  - Zaslon pokazuje trajanje programa i indikatore faza programa.
2. Ako je potrebno, promijenite vrijeme centrifuge i dodajte dostupne opcije. Kada aktivirate neku opciju, indikator zadanih opcija se pali.

Ako ste nešto postavili pogrešno, zaslon prikazuje poruku .

## 10.8 Pokretanje programa

Pritisnite  gumb.

- Indikator  gumba prestaje treptati i neprekidno svijetli.
- Na zaslonu počinje treperiti indikator faze rada.
- Program započinje rad i vrata se zaključavaju.

Nakon približno 15 minuta od početka programa:

- aparat može automatski prilagoditi trajanje programa ovisno o količini punjenja.
- Zaslon prikazuje novo vrijeme preostalo do završetka.

## 10.9 Pokretanje programa s odgođenim početkom

1. U više navrata pritisnite gumb „Odgođeni početak“ sve dok se na zaslonu ne prikaže vrijeme odgode koje želite postaviti.

Na zaslonu se uključuje odgovarajući indikator .

2. Pritisnite tipku „Početak/Pauza“:

- aparat počinje odbrojavanje.
- Kad odbrojavanje završi, program se automatski pokreće.

Možete otkazati ili promijeniti postavu odgođenog početka prije nego što pritisnete gumb „Početak/Pauza“. Za poništavanje odgođenog početka:

- Pritisnite gumb „Početak/Pauza“ da biste postavili aparat na pauzu.
- Pritišćite gumb „Odgođeni početak“ sve dok se ne pokaže preglednik .
- Ponovno pritisnite gumb „Početak/Pauza“ da biste odmah pokrenuli program.

## 10.10 Otkazivanje odgođenog početka

Za poništavanje odgođenog početka:

1. Pritisnite gumb „Početak/Pauza“ da biste postavili aparat na pauzu. Treperi odgovarajući indikator.
2. Pritišćite gumb „Odgođeni početak“ u više navrata sve dok se ne pokaže preglednik .
3. Ponovno pritisnite gumb „Početak/Pauza“ da biste odmah pokrenuli program.

## 10.11 Prekidanje programa i mijenjanje opcija



Samo neke opcije možete promijeniti prije nego se izvedu.

1. Pritisnite tipku „Početak/Pauza“. Indikator bljeska.
2. Promijenite opcije.
3. Pritisnite tipku „Početak/Pauza“. Program se nastavlja.

Ako aparat radi na kovanice, program možete prekinuti samo 5 minuta nakon pokretanja programa. Nakon tog vremena automatski se uključuje roditeljska zaštita.

## 10.12 Poništavanje programa u tijeku

1. Pritisnite  gumb za poništavanje programa i isključivanje aparata.

	<b>Upozorenje</b>	
Ako je aparat već uveo vodu, vrata ostaju zaključana.		

2. Ponovno pritisnite istu tipku za uključivanje aparata. Sada možete postaviti novi program. Prije pokretanja novog programa, aparat može ispuštati vodu. U tom slučaju, provjerite da je deterdžent još uvijek u odjeljku za deterdžent, a ako nije ponovno napunite deterdžent.

## 10.13 Na kraju programa

aparat se automatski zaustavlja. Na zaslonu,  se uključuje.

Indikator  gumba se isključuje.



Vrata se otključavaju.

1. Otvorite vrata.
2. Izvadite rublje iz aparata. Provjerite je li bubanj prazan.
3. Zatvorite slavinu za vodu.
4. Pritisnite  gumb na nekoliko sekundi da biste deaktivirali program.

Vrata ostavite otvorena kako biste spriječili stvaranje plijesni i nastanak neugodnih mirisa.

## 10.14 Opcija AUTO ISKLJUČ.

Opcija AUTO ISKLJUČ. automatski isključuje aparat kako bi se smanjila potrošnja energije kada:

- Ne koristite aparat 5 minuta prije nego što pritisnete  gumb.  
Pritisnite  gumb da biste ponovno aktivirali aparat.
- 5 minuta nakon završetka programa.  
Pritisnite  gumb da biste ponovno aktivirali aparat.  
Na zaslonu se prikazuje vrijeme završetka zadnjeg postavljenog programa.  
Okrenite okretni gumb programa kako biste postavili novi ciklus.

## 11 Savjeti i informacije



### Upozorenje



Pogledajte odjeljke „Sigurnosne informacije“.

### 11.1 Punjenje rubljem

- Rublje razdijelite na: bijelo, obojeno, sintetičko, osjetljivo i vunu.
- Pridržavajte se uputa za pranje koje se nalaze na oznakama na rublju.
- Bijele i obojene komade odjeće nemojte prati zajedno.
- Neki artikli u boji mogu izgubiti boju pri prvom pranju. Preporučujemo vam da ih prvi put perete odvojeno.
- Tkanine s više slojeva, vunu i odjeću s oslikanim ilustracijama okrenite na krivu stranu.
- Tvrdokorne mrlje uklonite posebnim deterdžentom.
- Prije stavljanja u bubanj operite i prethodno obradite tvrdokorne mrlje odgovarajućim deterdžentom.
- Budite pažljivi sa zavjesama. Uklonite kukice i zavjese stavite u vreću za pranje ili u jastučnicu.
- Ne perite rublje bez rubova ili s poderotinama. Za pranje malih i/ili osjetljivih predmeta (npr. grudnjaka sa žicom, remena, najlonki, vrećica za cipele, traka itd.) upotrebljavajte vrećice za pranje.
- Vrlo malo punjenje može uzrokovati probleme s uravnoteženjem prilikom centrifugiranja što dovodi do pojave vibracija. Ako se ovo dogodi:
  - prekinite program i otvorite vrata (pogledajte odjeljak „Svakodnevna upotreba“);
  - ručno rasporedite težinu tako da artikli budu ravnomjerno složeni oko kade;
  - Pritisnite tipku „Početak/Pauza“. Faza centrifugiranja se nastavlja.
- Zakopčajte jastučnice s gumbima, povucite patentne zatvarače, kuke i kopče. Zavežite remenje, konopce, vezice za cipele, trake i sve ostale labave predmete.
- Ispraznite džepove i razmotajte artikle.

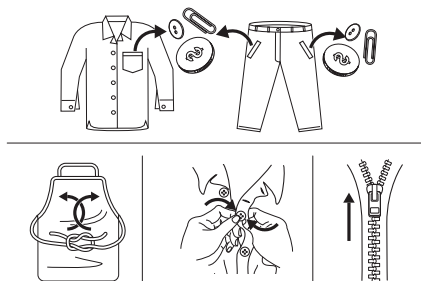

fig.X02963

### 11.2 Tvrdokorne mrlje

Za neke mrlje, voda i deterdžent nisu dovoljni.

Preporučujemo da te mrlje obradite prije stavljanja robe u aparat.

Dostupni su posebni odstranjivači mrlja. Koristite poseban odstranjivač mrlja koji se može primijeniti na određenu vrstu mrlje i tkanine.

Ne prskajte sredstvo za uklanjanje mrlja na odjeću u blizini aparata jer može nagristi plastične dijelove.



fig.X02964



### 11.3 Vrsta i količina deterdženta

Odabir deterdženta i upotreba ispravnih količina ne samo da utječu na učinkovitost pranja, već također pomažu i u smanjivanju otpada i zaštiti okoliša:

- Koristite samo deterdžente i druga sredstva za pranje posebno namijenjene za perilice s ekstraktorom. Kao prvo, slijedite ova općenita pravila:
  - deterdženti u prahu za sve vrste tkanina, osim osjetljivih. Preferirajte deterdžente u prahu koji sadrže izbjeljivač za bjelinu i sanitaciju rublja,
  - tekuće deterdžente, ako je moguće za programe pranja na niskoj temperaturi (maks. 60 °C) za sve vrste tkanina, ili posebne, samo za vunene tkanine.
- Odabir i količina deterdženta ovisit će o: vrsti tkanine (osjetljivo, vuna, pamuk, itd.), boji odjeće, količini punjenja, stupnju zaprljanosti, temperaturi pranja i tvrdoći korištene vode.
- Slijedite upute koje ste pronašli na pakiranju deterdženata ili drugim sredstvima za pranje bez prekoračenja navedene maksimalne razine (**MAX**).
- Ne miješajte različite vrste deterdženata.
- Upotrijebite manje deterdženta:
  - ako perete malu količinu rublja,
  - ako je rublje samo malo prljavo,
  - tijekom pranja stvara se velika količina pjene.
- Kada koristite tablete ili kapsule koje sadrže deterdžent, uvijek ih umetnite u bubanj, a ne u dozator deterdženta.

Nedovoljno deterdženta može uzrokovati:

- nezadovoljavajuće rezultate pranja,
- da rublje u pranju posivi,
- masnu odjeću,
- stvaranje plijesni u aparatu.

Previše deterdženta može uzrokovati:

- previše pjene,
- smanjen učinak pranja,
- neodgovarajuće ispiranje,
- veći utjecaj na okoliš.

### 11.4 Ekološki savjeti

U svrhu uštede vode i energije, kao i za očuvanje okoliša preporučujemo sljedeće:

- Normalno zaprljano rublje može se oprati bez pretpranja zbog uštede deterdženta, vode i vremena.
- Napunjenost aparata do maksimalnog kapaciteta navedenog za svaki program pomaže u smanjenju potrošnje energije i vode.
- Odgovarajućim tretiranjem moguće je ukloniti mrlje i umjerena zaprljanja, pa se rublje tada može prati na nižoj temperaturi.
- Da biste upotrijebili ispravnu količinu deterdženta, pogledajte količinu koju je predložio proizvođač deterdženata i provjerite tvrdoću vode vašeg kućanstva. Pogledajte odjeljak „Tvrdoća vode“.
- Postavite najveću moguću brzinu centrifuge za odabrani program prije sušenja rublja u sušilici. To će uštedjeti energiju tijekom sušenja.

### 11.5 Tvrdoća vode

Ako je tvrdoća vode na vašem području visoka ili umjerena, preporučujemo korištenje omekšivača vode za perilice s ekstraktorom. U područjima u kojima je voda meka, nije potrebno koristiti omekšivač vode.

Kako biste znali kakva je tvrdoća vode na vašem području, obratite se lokalnom vodnogospodarskom tijelu.

Koristite prikladnu količinu omekšivača vode. Pridržavajte uputa koje se nalaze na pakiranju proizvoda.

## 12 Njega i čišćenje



### Upozorenje



Pogledajte odjeljke „Sigurnosne informacije“.

### 12.1 Periodični plan čišćenja

Periodično čišćenje pomaže produžiti trajanje vašeg aparata.

Nakon svakog ciklusa, vrata i dozator deterdženta malo otvorite kako bi zrak cirkulirao i osušila se vlaga unutar aparata: to će spriječiti pojavu plijesni i neugodnih mirisa.

Ako se aparat ne koristi dulje vrijeme: zatvorite slavinu i izvucite utikač aparata iz utičnice napajanja.

Periodični plan čišćenja:

Otklanjanje kamenca	Dva puta godišnje
Pranje zbog održavanja	Jednom mjesečno
Čišćenje brtve vrata	Svaka dva mjeseca
Čišćenje bubnja	Svaka dva mjeseca
Čišćenje dozatora deterdženta	Svaka dva mjeseca
Očistite filter odvodne pumpe	Dva puta godišnje
Očistite ulazno crijevo i filter ventila	Dva puta godišnje

### 12.2 Vanjsko čišćenje

aparat čistite samo sapunom i toplom vodom. Potpuno osušite sve površine. Nemojte koristiti spužvice za ribanje ili bilo kakav materijal koji stvara ogrebotine.



### Oprez



Ne koristite alkohol, otapala ili kemijske proizvode.



### Oprez



Metalne površine nemojte čistiti deterdžentom na bazi klora.

### 12.3 Otklanjanje kamenca

Ako je tvrdoća vode na vašem području visoka ili umjerena, preporučujemo korištenje proizvoda za uklanjanje kamenca za perilice s ekstraktorom.

Redovito provjeravajte bubanj kako biste spriječili nastanak kamenca i hrđe.

Za uklanjanje čestica hrđe upotrebljavajte samo posebne proizvode za perilice s ekstraktorom. To činite odvojeno od pranja rublja.

Uvijek se pridržavajte uputa na pakiranju proizvoda.

### 12.4 Pranje zbog održavanja

Moguće je da nakon programa niske temperature malo deterdženta ostane u bubnju. Redovito provodite pranje radi održavanja. Učinite to na sljedeći način:

- Potpuno ispraznite bubanj.
- Pokrenite program za pamuk s maksimalnom temperaturom i malom količinom deterdženta.

### 12.5 Brtva na vratima

Redovito pregledavajte brtvu i uklonite sve predmete iz unutarnjeg dijela.

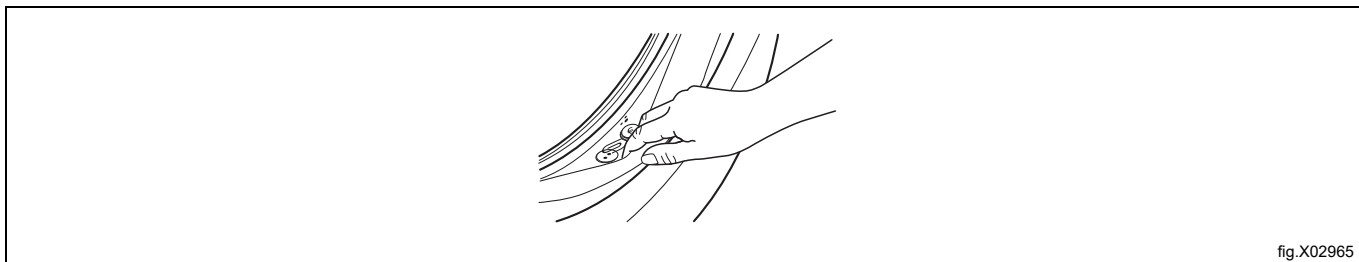

fig.X02965

### 12.6 Čišćenje bubnja

Redovito provjeravajte bubanj kako biste spriječili nastanak kamenca i hrđe. Koristite samo posebne proizvode za uklanjanje čestica hrđe iz bubnja.

Predlažemo vam sljedeće:

1. Bubanj čistite posebnim proizvodom za nehrđajući čelik.
2. Pokrenite program za pamuk s maksimalnom temperaturom i malom količinom deterdženta.

### 12.7 Čišćenje dozatora za deterdžent

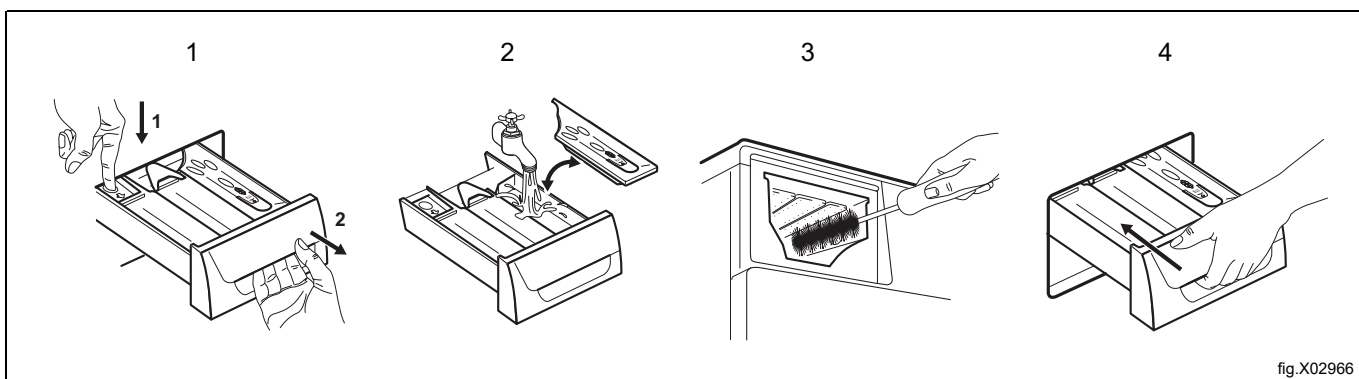

fig.X02966

### 12.8 Čišćenje ulaznih crijeva i filtera ventila

Redovito čistite oba ulazna crijeva (za vruću i hladnu vodu) i oba filtra ventila.

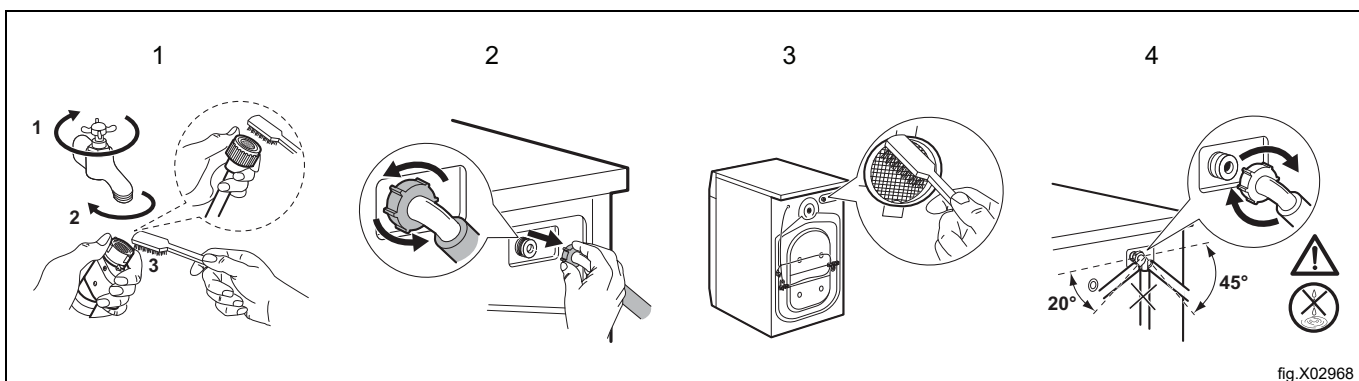

fig.X02968

## 13 Otklanjanje problema



### Upozorenje



Pogledajte odjeljke „Sigurnosne informacije“.

### 13.1 Šifre alarma i mogući kvarovi

Ako se aparat ne pokrene ili se zaustavi tijekom rada; prvo pokušajte naći rješenje problema (pogledajte sljedeće tablice). Ako se problem ne otkloni, kontaktirajte ovlaštenu servisnu centar.



### Upozorenje



Deaktivirajte aparat prije obavljanja bilo kakve provjere.

Uz neke probleme, zaslon pokazuje šifru alarma, a  gumb može neprekidno treptati:

Problem	Moguće rješenje
E 10 aparat se vodom ne puni pravilno	<ul style="list-style-type: none"> <li>• Uvjerite se da je slavina za vodu otvorena.</li> <li>• Uvjerite se da tlak napajanja vodom nije prenizak. Kako biste dobili ove informacije, javite se lokalnom vodnogospodarskom tijelu.</li> <li>• Uvjerite se da slavina za vodu nije začepljena.</li> <li>• Provjerite da filtri dovodnih crijeva i filtri ventila nisu začepljeni. Pogledajte odjeljak „Održavanje i čišćenje“.</li> <li>• Provjerite da dovodna crijeva vode nisu prignječena, oštećena ili savijena.</li> <li>• Uvjerite se da su priključci crijeva na ulazu za vodu ispravni.</li> </ul>
E 20 Aparat ne izbacuje vodu	<ul style="list-style-type: none"> <li>• Ovaj je problem možda prouzročen zagušenim sustavom odvoda. Javite se u ovlaštenu servisnu centar.</li> </ul>
E 40 Vrata aparata su otvorena ili nisu ispravno zatvorena	<ul style="list-style-type: none"> <li>• Provjerite jesu li vrata aparata ispravno zatvorena.</li> </ul>
E 9 1 Unutarnji kvar. Nema komunikacije između elektroničkih elemenata aparata	<ul style="list-style-type: none"> <li>• Program nije ispravno dovršen ili je aparat prerano zaustavljen. Isključite i ponovno uključite aparat.</li> <li>• Ako se šifra alarma i dalje pojavljuje, kontaktirajte ovlaštenu servisnu centar.</li> </ul>
E H 0 Mrežno napajanje je nestabilno	<ul style="list-style-type: none"> <li>• Pričekajte dok se mrežno napajanje ne stabilizira.</li> </ul>

Ako se na zaslonu prikazuju druge šifre alarma, isključite i uključite aparat. Ako se problem ne otkloni, kontaktirajte ovlaštenu servisnu centar.

U slučaju različitog problema s perilicom s ekstraktorom, u tablici ispod potražite moguća rješenja.

Problem	Moguća rješenja
Program ne počinje	<ul style="list-style-type: none"> <li>Uvjerite se da je strujni utikač utaknut u strujnu utičnicu.</li> <li>Uvjerite se da su vrata aparata zatvorena.</li> <li>Provjerite da nema oštećenih osigurača u kutiji s osiguračima.</li> <li>Provjerite je li  bio dotaknut.</li> <li>Ako je postavljen odgođeni početak, poništite postavku ili pričekajte završetak odbrojavanja.</li> <li>Isključite funkciju Roditeljska zaštita ako je uključena.</li> <li>Provjerite položaj okretnog gumba na odabranom programu.</li> </ul>
Faza centrifugiranja ne radi ili ciklus pranja traje dulje od uobičajenog	<ul style="list-style-type: none"> <li>Ručno namjestite artikle u prostoru bubnja i ponovno pokrenite fazu vrtnje. Ovaj je problem možda prouzročen problemima s ravnotežom.</li> </ul>
Na podu ima vode	<ul style="list-style-type: none"> <li>Uvjerite se da su spojnice crijeva za vodu dobro pritegnute i da ne dolazi do ispuštanja vode.</li> <li>Provjerite da na crijevu za dovod i odvod vode nema oštećenja.</li> <li>Uvjerite se da koristite odgovarajući deterdžent u odgovarajućoj količini.</li> </ul>
Vrata aparata ne mogu se otvoriti	<ul style="list-style-type: none"> <li>Pobrinite se da nije odabran program koji završava s vodom u kadi.</li> <li>Provjerite je li program završen.</li> </ul>
Aparat proizvodi neobičan zvuk i vibrira	<ul style="list-style-type: none"> <li>Uvjerite se da je niveliranje aparata izvršeno pravilno. Pogledajte „Upute za postavljanje“.</li> <li>Uvjerite se da su ambalaža i/ili tranzitni vijci uklonjeni. Pogledajte „Upute za postavljanje“.</li> <li>Dodajte još rublja u bubanj. Punjenje može biti premalo.</li> </ul>
Ciklus je kraći od prikazanog vremena	<ul style="list-style-type: none"> <li>Aparat izračunava novo vrijeme ovisno o količini rublja.</li> </ul>
Rezultati pranja nisu zadovoljavajući	<ul style="list-style-type: none"> <li>Povećajte količinu deterdženta ili upotrijebite drugi deterdžent.</li> <li>Upotrijebite posebne proizvode za uklanjanje tvrdokornih mrlja prije pranja rublja.</li> <li>Uvjerite se da ste postavili odgovarajuću temperaturu.</li> <li>Smanjite težinu rublja.</li> </ul>
Previše pjene u bubnju tijekom ciklusa pranja	<ul style="list-style-type: none"> <li>Smanjite količinu deterdženta.</li> </ul>
Nakon ciklusa pranja, u dozatoru deterdženta nalaze se ostaci deterdženta	<ul style="list-style-type: none"> <li>Provjerite je li zaklopka u ispravnom položaju (GORE za deterdžent u prašku - DOLJE za tekući deterdžent).</li> <li>Provjerite jeste li upotrijebili dozator deterdženta prema uputama navedenim u ovom priručniku.</li> </ul>
Svjetlo bubnja ne svijetli	<ul style="list-style-type: none"> <li>Provjerite da LED žarulja nije pregorjela. Za zamjenu, kontaktirajte ovlaštenu servisnu centar.</li> </ul>

Nakon provjere, uključite aparat. Program se nastavlja iz točke u kojoj je prekinut.



Ako se problem ponovi, kontaktirajte ovlaštenu servisnu centar.



Podaci potrebni za servisnu centar nalaze se na natpisnoj pločici.

## 14 Otvaranje vrata u slučaju nužde

U slučaju kvara napajanja ili kvara aparata, vrata aparata ostaju zaključana. Kada se struja vrati, program se nastavlja. Vrata ostaju zaključana u slučaju kvara, moguće ih je otvoriti putem postupka za otključavanje u slučaju nužde.

Prije otvaranja vrata:

	<b>Oprez</b>	
Uvjerite se da voda i rublje nisu vrući. Prema potrebi, pričekajte da se ohlade.		

	<b>Oprez</b>	
Uvjerite se da se bubanj ne okreće. Ako je potrebno, pričekajte da se bubanj prestane okretati.		

Uvjerite se da razina vode u bubnju nije previsoka. Ako je potrebno, nastavite s pražnjenjem u slučaju nužde. Pogledajte odjeljak „Pražnjenje u slučaju nužde“ u poglavlju „Njega i čišćenje“.

Da biste otvorili vrata, postupite na sljedeći način:

1. Pritisnite ① gumb da biste isključili aparat.
2. Izvucite utikač za struju iz utičnice.
3. Otvorite zaklopku filtra.
4. Okidač za otključavanje u slučaju nužde povucite jednom prema dolje. Ponovno ga povucite prema dolje, držite ga napetim, a zatim u isto vrijeme otvorite vrata aparata.

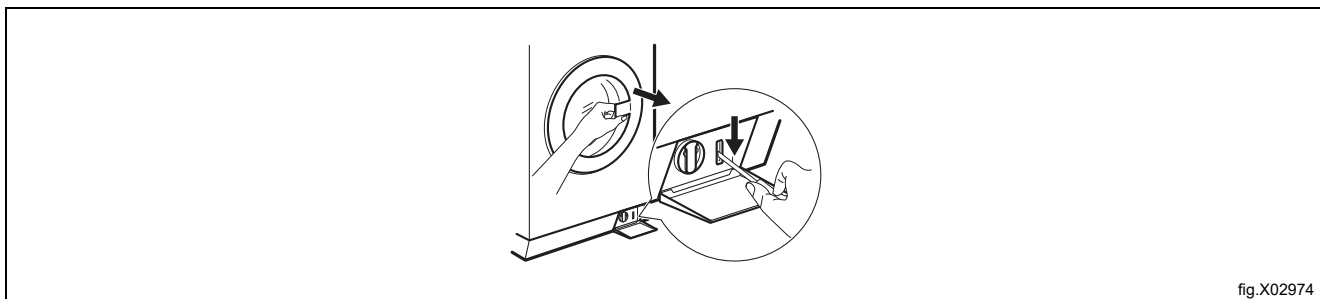

5. Izvadite rublje, a zatim zatvorite vrata aparata.
6. Zatvorite zaklopku filtra.

## 15 Tehnički podaci

Dimenzija	Širina x visina x ukupna dubina	59,7 cm / 84,7 cm / 64,6 cm
Električni priključak	Napon	230 V
	Ukupna snaga	2200 W
	Osigurač	10 A
	Frekvencija	50 Hz
Razina zaštite od prodiranja čvrstih čestica i vlage osigurava se zaštitnim poklopcem, osim u slučaju da niskonaponska oprema nema zaštitu od vlage		IPX4
Tlak vode	Minimalno	0,5 bara (0,05 MPa)
	Maksimalno	10 bara (1,0 MPa)
Napajanje vodom <sup>1</sup>		Hladna voda Topla voda <sup>2</sup>
Maksimalno punjenje	Pamuk	8.0 kg
Brzina vrtnje	Maksimalna brzina centrifuge	1351 o/min

1. Ulazna crijeva za vodu spojite na slavinu za vodu s navojima veličine 3/4".
2. Provjerite da temperatura tople vode u vašem sustavu kućanstva nije viša od 60 °C.

Aparat radi i uz priključivanje samo cijevi s hladnom vodom.

### 15.1 Električno povezivanje

Na kraju postavljanja možete spojiti mrežni utikač s mrežnom utičnicom.

Nazivna pločica i odjeljak Tehnički podaci prikazuju potrebne električne nazivne vrijednosti. Uvjerite se da su kompatibilne s mrežnim električnim napajanjem.

Provjerite može li vaša kućna instalacija podnijeti maksimalno potrebno opterećenje, također uzevši u obzir sve ostale kućanske aparate u upotrebi.

Spojite aparat na uzemljenu utičnicu.

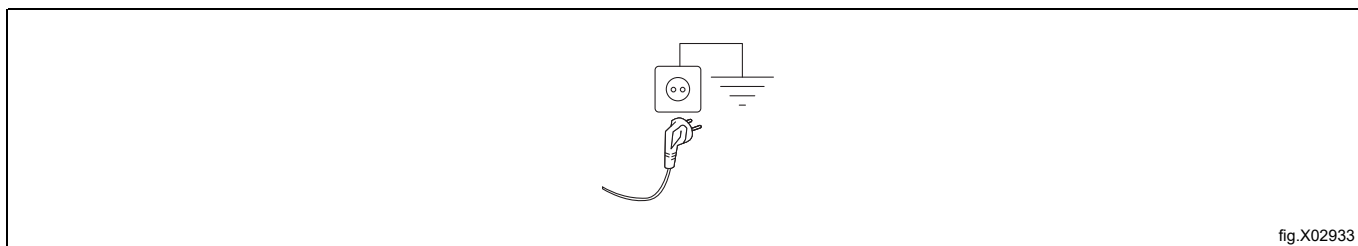

fig.X02933

Kabel električnog napajanja mora biti lako dostupan nakon postavljanja aparata.

Za bilo kakve električne radove potrebne za postavljanje ovog aparata, obratite se našem ovlaštenom servisnom centru.

Proizvođač ne prihvaća nikakvu odgovornost za štetu ili povredu osoba nastalu uslijed nepoštivanja gore navedenih sigurnosnih mjera opreza.

## 16 Informacije o odlaganju

### 16.1 Odlaganje aparata na kraju vijeka trajanja

Prije zbrinjavanja uređaja, preporučujemo da pažljivo provjerite njegov izgled i procijenite jesu li neki dijelovi podložni popuštanju konstrukcije ili puknuću tijekom zbrinjavanja.

Prije odlaganja dijelovi aparata moraju se razvrstati ovisno o svojstvima (npr. metali, ulja, masti, plastika, guma itd.).

Različiti su zakoni na snazi u različitim državama, pa je potrebno pridržavati se propisa koje nameću zakoni i nadležne institucije u državama u kojima se vrši rastavljanje.

Aparat se općenito mora odnijeti u specijalizirani centar za prikupljanje/zbrinjavanje.

Rastavite aparat, grupirajte komponente ovisno o kemijskim svojstvima; pritom imajte na umu da se u kompresoru nalaze ulje/mazivo i rashladna tekućina koji se mogu reciklirati te su komponente hladnjaka i toplinske pumpe poseban otpad koji se može združiti s gradskim otpadom.

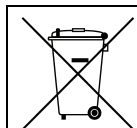

Simbol na proizvodu označava da se on ne smije tretirati kao otpad iz kućanstva nego se mora pravilno odložiti kako bi se spriječile sve negativne posljedice za okoliš i ljudsko zdravlje. Dodatne informacije o recikliranju ovog proizvoda možete dobiti od lokalnog distributera ili zastupnika, službe za korisničku podršku ili lokalnog tijela odgovornog za odlaganje otpada.



### Napomena!

**Prilikom odlaganja stroja, sve oznake, ovaj priručnik i ostali dokumenti koji se odnose na uređaj moraju se uništiti.**

### 16.2 Odlaganje ambalaže

Odlaganje ambalaže mora biti izvršeno u skladu s propisima na snazi u državi u kojoj se koristi uređaj. Svi materijali korišteni za ambalažu kompatibilni su s okolišem.

Komponente se mogu sigurno čuvati, reciklirati ili spaliti u odgovarajućem postrojenju za spaljivanje otpada. Plastični dijelovi koji se mogu reciklirati označeni su kao sljedeći primjeri.

 <b>PE</b>	Polietilen: <ul style="list-style-type: none"> <li>• vanjski omotač</li> <li>• vrećica s uputama</li> </ul>
 <b>PP</b>	Polipropilen: <ul style="list-style-type: none"> <li>• trake</li> </ul>
 <b>PS</b>	Polistirenska pjena: <ul style="list-style-type: none"> <li>• kutni štitnici</li> </ul>











Electrolux Professional AB  
341 80 Ljungby, Sweden  
[www.electroluxprofessional.com](http://www.electroluxprofessional.com)